



La transpaleta pesadora definitiva

- Fabricada con materiales de alta calidad para uso en entornos industriales duros.
- Bomba rápida para elevar el palet y pesarlo rápidamente, con un solo movimiento del brazo de elevación.
- Equipada con ruedas de poliuretano de alta calidad, para una mayor resistencia ante un uso intensivo.
- Disponible en bi-rango: Resolución de 200g hasta 600kg, y 500g hasta 2000kg.
- Indicador K3 integrado.



► Funciones:

- Memoria de 100 artículos con código alfanumérico.
- Clasificación o comprobación por peso con visualización en 3 vivos colores.
- Función cuentapiezas con memoria de peso unitario de 100 artículos.
- Acumulación de pesadas con totalización.
- Memoria de 20 taras prefijadas.
- Tara automática, normal o fijada.





► **Bomba rápida de elevación**

Equipada con una bomba hidráulica de alto rendimiento que permite una rápida elevación del pallet, obteniendo una lectura del peso con solamente un movimiento del brazo de elevación.

3 Líneas de cabecera personalizable.

Fecha, hora, número de lote y número de ticket.

Código de producto, acumulación de pesadas, etc.

2 Líneas de pie de página personalizable.



► **Impresora integrada (opcional)**

Impresión de ticket con número de pesadas, acumulación de pesadas, fecha y hora de cada pesada (opcional), código de producto, nº de lote, nº de ticket, cabecera y pie de página.

► **Comprobación de peso**

El display multicolor permite hacer comprobaciones de peso o clasificar productos por peso fácilmente con indicación por color. Puede configurar el color verde para el peso objetivo (OK), rojo para HI y el amarillo para LO.



► **Conectividad**

Conexión a impresora mediante salida RS 232-C o mediante conexión inalámbrica (opcional). Impresión de ticket con fecha y hora de cada pesada, nombre del producto, nº de lote, nº de ticket, peso bruto, neto, tara y cabecera y pie de página.



► **Indicador remoto inalámbrico (opcional)**

El indicador remoto inalámbrico RD3W se puede instalar hasta 50 metros de distancia, y permite visualizar el peso de lejos gracias a sus grandes dígitos de 80mm de altura.



Modelo		
Referencia		4349
Capacidad	2000kg	600/2000kg
Resolución	1000g	200/500g
Unidades de pesada	g(kg), lb, oz	
Cantidades cuentapiezas	10, 25, 50, 100	
Material del indicador	ABS	
Display	LCD retroiluminado	
Segmentos	6 dígitos	
Altura dígitos (mm)	25	
Conectividad	RS 232-C, salida 3 relés (opc.), wifi (opc.)	
Protección estanqueidad	IP-65	
Alimentación	230 V / 50 Hz (Euro) 11 V AC	
Duración batería	30 / 60 horas	
Temperatura de trabajo	+5°C / +35°C	
Material de la estructura	Acero	
Material de las ruedas	Poliuretano	
Céculas	H8C Rebel	
Dimensiones horquilla (mm)	1160 x 560	
Dimensiones externas (mm)	1580 x 560 x 1220	
Peso neto total (kg)	110	
Dimensiones embalaje (mm)	1550 x 580 x 445	
Peso total con embalaje (kg)	120	
PVP (€)	---	

Dimensiones exteriores (mm)

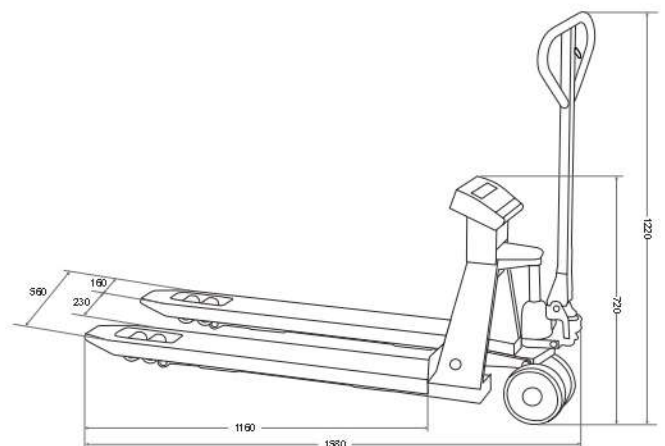

Ref.	Accesorios	PVP (€)
36722	Impresora integrada	---
6535	Impresora inalámbrica PR3W	---
6536	Indicador remoto inalámbrico RD3W	---
K3P100001	Opción fecha y hora	---
32330	Salida de 3 relés	---
61136	Embalaje individual	---